

Smart Retail

Transformación
y automatización
minorista



Manejo de turnos con
balanzas inteligentes **DIGI**
serie **SM-5300X**

Las balanzas inteligentes basadas en **PC marca DIGI** y modelo de las **serie SM-5300x**, es un sistema con funcionalidades avanzadas orientadas a crear **valor en la atención** al cliente así como a la **productividad y eficiencia operativa de los usuarios**.

Resumimos las funcionalidades importantes que ofrecen estas balanzas inteligentes DIGI serie SM-5300 :

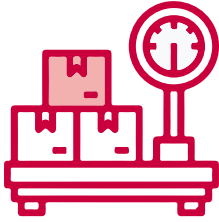

Precisión de pesaje.

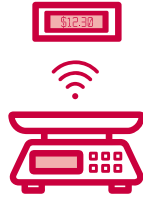

Manejo de etiquetas electrónicas para sincronización de precios.



Conexión a redes y ERP para actualización de precios y obtención de reportes.

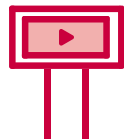

Pantallas de alto contraste para visualización de imágenes o videos promocionales (video está sujeto al modelo de la balanza).



Pantalla a color y táctil para el dependiente

MANEJO Y GESTIÓN DE TURNOS

Desafíos

- Minimizar frustración de los clientes al esperar ser atendidos.
- Evitar que los clientes abandonen la cola.
- Observar la eficiencia en la atención de los operarios y mejorar la atención del cliente.
- Conocer lo que representa en potencial de ventas un cliente que abandonó la cola.
- Ofrecer formas alternativas de solicitud de turnos e información a los clientes.
- Manejar reportes de atención a clientes en colo de servicio, para mejorarlo y optimizarlo.

TIPOS DE COLA

Cola única:



- Soportado en balanza SM-5300LP.
- Soporta despliegue de información de turnos en SmartTV (con balanza SM-5300XP).
- El turno emitido indica también tiempo estimado de espera y número de personas en cola.
- Requiere impresor de turnos.
- El operario llama para atención desde la balanza y selecciona : atención, re - llamado o cancelado.

Cola a múltiples departamentos:

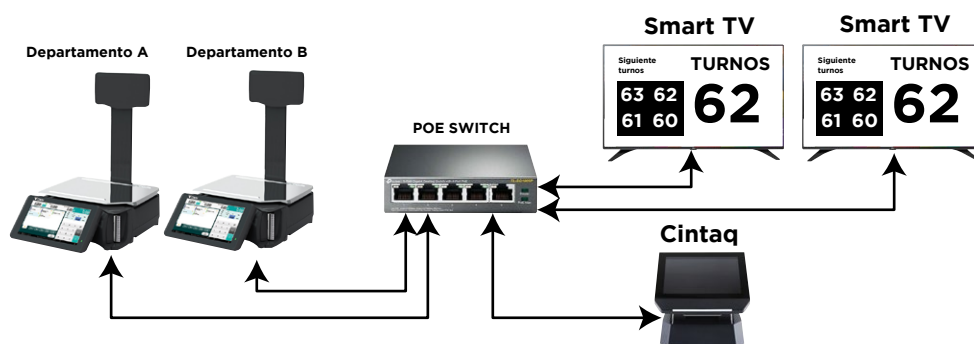



Beneficios

- Requiere balanza master (server): Modelo SM-5300XP.
- Maneja hasta 4 departamentos y expansible a 8 con una segunda balanza.
- Se consigue mejorar la satisfacción de los clientes.



Reportes

- Calcula en tiempo real el tiempo de espera medio para los clientes y el global de la atención.
- Monitoreo en tiempo real del estado de la cola.
- Captura en tiempo real los datos de las colas (cantidades, tiempos, etc) información y turnos (con SM5300XP).
- Obtención de reportes del desempeño.

COLA DE INFORMES	
EMPRESA	
INFORME DE COLA (RESUMEN)	
TIPO:	POR DÍA
BALANZA:	1
RANGO DE FECHA:	19/06/18-25/06/18
FECHA:	25/06/18 (LUN)
TIEMPO:	17:29
<hr/>	
FECHA:	25/06/18
<hr/>	
PRECIO TOTAL:	1780,35
ARTÍCULO TOTAL:	70
CLIENTE TOTAL	
CLIENTE (CON TICKET) :	35
CLIENTE (SIN TICKET):	15

EXIT  

COLA DE INFORMES	
CLIENTE TOTAL	1
-CLIENTE (CON TICKET)	1
- CLIENTE (SIN TICKET)	0
- PRECIO/CLIENTE	74,30
-ARTÍCULO/CLIENTE	3,00
- TIEMPO MEDIO DE ESPERA	25:49
PERSONAL EN SERVICIO MEDIO	
- CLIENTE/PERSONAL	1,00
- PRECIO/PERSONAL	74,30
- TIEMPO PROMEDIO DE SERVICIO/ARTÍCULO	1:22
ALEJARSE	
- TIEMPO PROMEDIO DE ESPERA	8:56
- PÉRDIDA ESTIMADA	74,30
*** FIN DEL INFORME ***	

EXIT  

QAPP PARA CELULAR



Beneficios

- Experiencia sin contacto para solicitud de turnos.
- No requiere impresión en papel, por lo que le hace amigable con el medio ambiente.
- Agilidad tanto para el personal como para la clientela.
- Crea un ambiente de modernidad.

Modos de uso

- Cliente escanea el código QR con su celular.
- Automáticamente verá en el celular su turno y el tiempo estimado de espera.
- Recibirá notificación del estatus de la cola en su celular.
- Recibirá notificación de que ya debe acercarse al counter cuando le toca el turno.

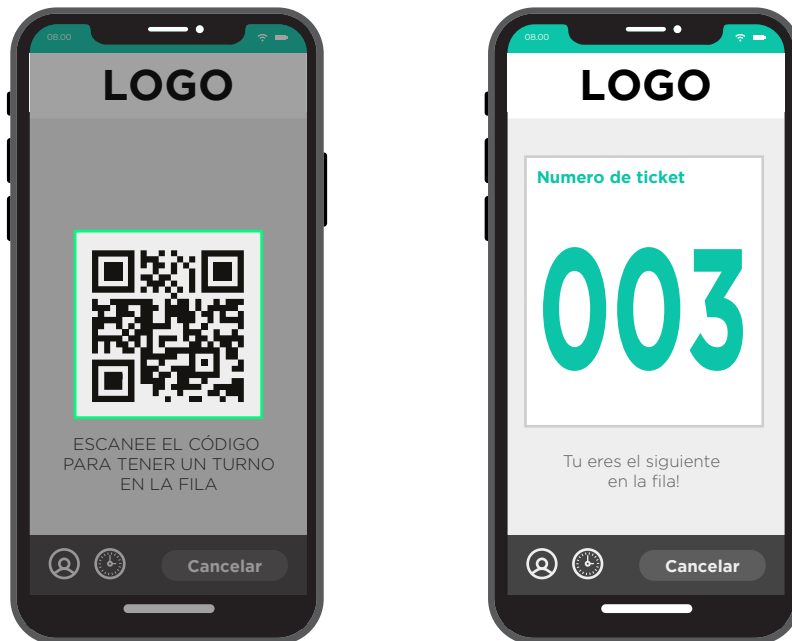

- * Requiere desarrollo del APP personalizado para el cliente o incluirlo en su APP actual (costo de desarrollo involucrado).



Smart Retail

Transformación
y automatización
minorista

Y tú ¿qué esperas para automatizar tu negocio?